

FIRESTORM[®]
HIGH PERFORMANCE TOOLS

OUTILS À HAUT RENDEMENT
HERRAMIENTAS DE ALTO RENDIMIENTO

BY **BLACK & DECKER**

PORTABLE CLAMPING WORKSTATION

INSTRUCTION MANUAL

Catalog Number
FSWM1000

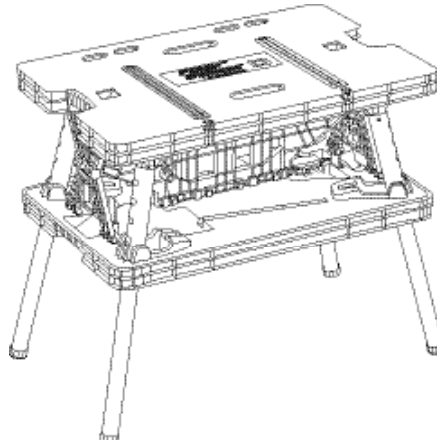

THANK YOU FOR CHOOSING FIRESTORM! GO TO
WWW.FIRESTORMTOOLS.COM/PRODUCTREGISTRATION
TO REGISTER YOUR NEW PRODUCT.

**BEFORE RETURNING THIS PRODUCT
FOR ANY REASON PLEASE CALL**

1-800-544-6986

BEFORE YOU CALL, HAVE THE FOLLOWING INFORMATION AVAILABLE, CATALOG No., TYPE No., AND DATE CODE. IN MOST CASES, A **BLACK & DECKER** REPRESENTATIVE CAN RESOLVE THE PROBLEM OVER THE PHONE. IF YOU HAVE A SUGGESTION OR COMMENT, GIVE US A CALL. YOUR FEEDBACK IS VITAL TO BLACK & DECKER.

SAVE THIS MANUAL FOR FUTURE REFERENCE.

VEA EL ESPAÑOL EN LA CONTRAPORTADA.

INSTRUCTIVO DE OPERACIÓN, CENTROS DE SERVICIO Y PÓLIZA DE GARANTÍA.
ADVERTENCIA: LÉASE ESTE INSTRUCTIVO ANTES DE USAR EL PRODUCTO.

IMPORTANT SAFETY INSTRUCTIONS

1. Do not load with more than 350 lbs. (160kg). Do not leave heavy loads on work surface for extended periods of time.
2. Do not apply an unbalanced load which could cause the workbench to tip over.
3. Do not use the work center as a stepladder or standing platform. Do not use the lower platform as a step.
4. Do not store workbench outdoors or in a damp location.
5. Avoid applying excessive force when clamping with the supplied clamps.
6. Be sure that the legs are fully open and the center support is in position and locked before use.
7. When using a power tool with the workbench, follow the safety instructions in the tool's instruction manual.
8. Do not mount or clamp power tools to any surface.
9. Always wear safety glasses when operating power tools.
10. Cutting or drilling into work surface may weaken supports, damaging tool or workbench.
11. Caution required when using high temperature tools (heat guns, torch, solder iron, etc.). May damage work surface and reduce clamping capability.
12. Do not store flammable liquids on the workbench.

SAVE THESE INSTRUCTIONS FOR FUTURE USE

OPERATION

OPENING THE WORKBENCH

The FSWM1000 is packaged completely folded in the carton.

To open:

1. Place the workbench flat on the floor.
2. Grasp the openings on both sides of the table top and pull out on the release latches as shown in **figure A**.

CAUTION: Do not pull the legs out when the workbench is in a closed position.

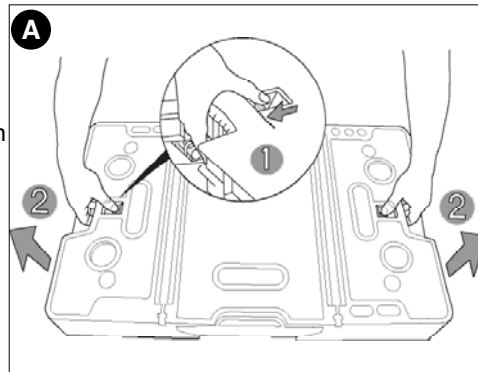

3. With the release latches pulled in, lift the table top. The four legs will drop down and lock into place and the side supports will lift up. (**figure B**)

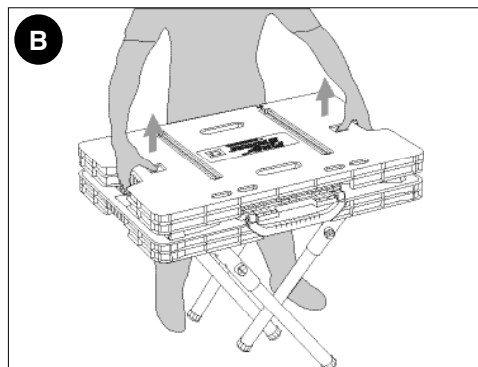

4. To lock the side supports, push out from the inside until the support locks into position (**figure C.**) **⚠ CAUTION: Risk of Unsafe Operation.** Make sure all four legs and both side supports are locked in place.

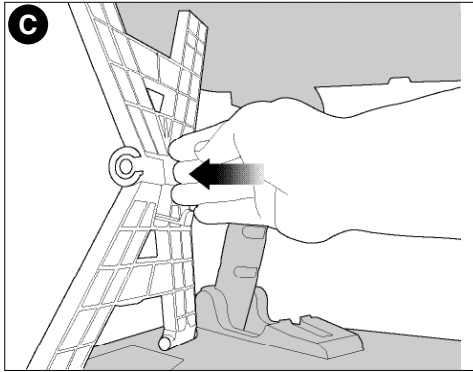

5. After locking the side supports in place, lift the center support section by the carrying handle until you hear it “click” into place as shown in **figure D.**

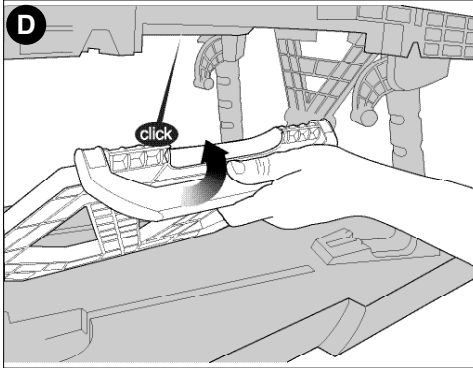

6. When the center support section is properly locked in position, the LOCK button shown in **figure E** will be visible. **⚠ CAUTION: Risk of Unsafe Operation.** Make sure the center support section is locked in place.

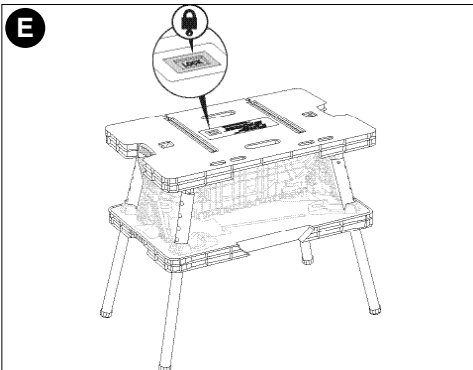

CLOSING THE WORKBENCH

1. Fold the center support section down and push in on the side supports to unlock them. (**figure F**)

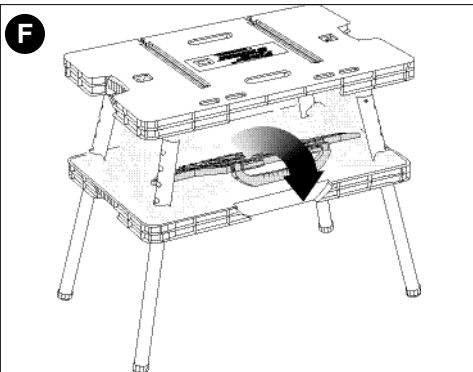

2. Reach through the openings in the table top and grasp the lower section of the bench. Pull up on the lower section to begin collapsing the legs. (**figure G**)

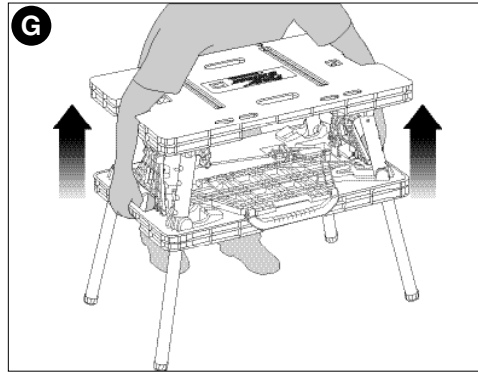

3. Lower the unit to the ground as shown in **figure H**.

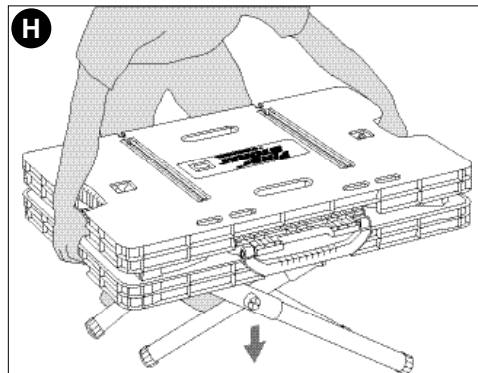

4. Once the unit is flat on the ground, press down on the table top to place the unit into its fully closed position as shown in **figure I**.

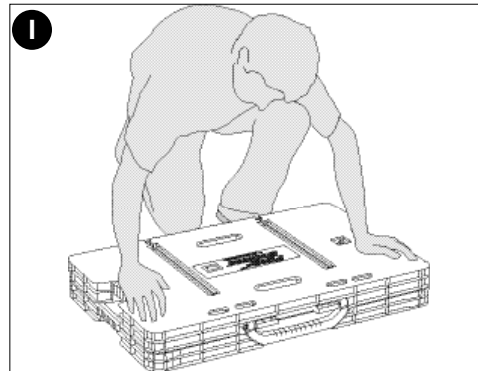

ADJUSTABLE CLAMPS

The two adjustable clamps can be used in both a vertical and horizontal mode. The long channels in the table top allow the clamps to be anchored in a stationary horizontal position. The shorter slots in the table top allow for the clamps to be used in a vertical position. (**figure J**). **J1** through **J6** illustrate how to use the clamps in both horizontal and vertical modes.

J1 - To expand the opening of the clamp jaws, press in on the release lever and move the jaw as shown. The jaw that is attached to the handle can also be moved in the same manner or by squeezing and releasing the front handle.

J2 - Line up the round post on the end of the clamp bar with the mating openings on both sides of the main slot in the tabletop as shown.

J3 - To lock the clamp in a horizontal position, squeeze the front handle and line up the round protruding tabs with the mating openings in the tabletop (behind the openings mentioned in **J2** above).

- J4** - With the clamp in a fully horizontal position, release the front handle to lock the clamp in place. (To remove the clamp, squeeze the handle and lift up.)
- J5** - Depress the release lever and move the front jaw into position against the material to be clamped. Squeeze the front handle to apply pressure.
- J6** - To clamp vertically, insert the clamp through the slot in the tabletop as shown.

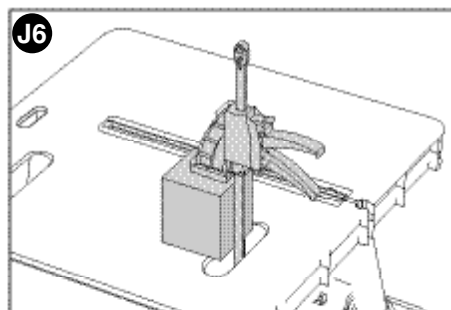
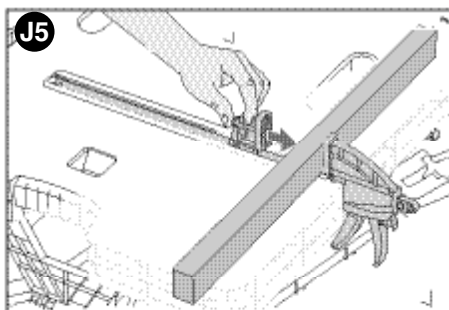
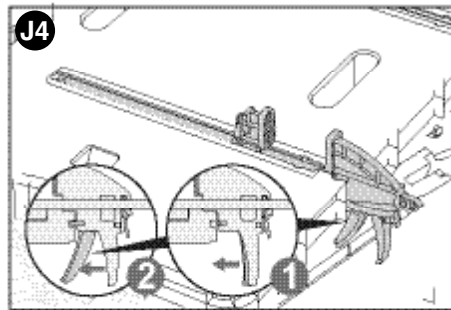
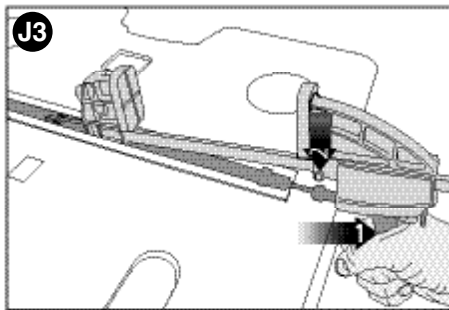
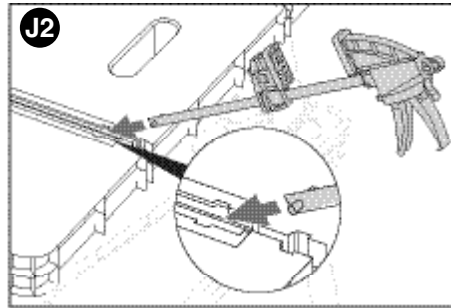
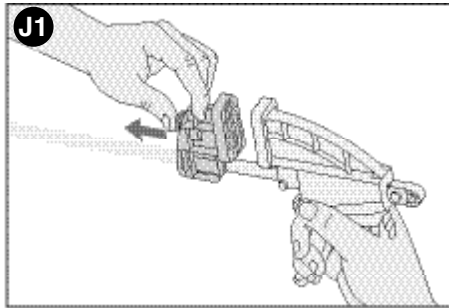
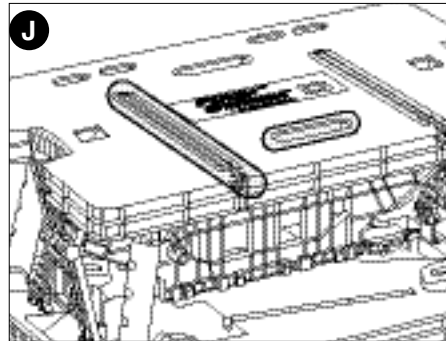

TRANSPORTING

1. Carry the unit by the convenient carrying handle as shown in **figure K**.

Maintenance

Use only mild soap and damp cloth to clean the tool. Never let any liquid get inside the tool; never immerse any part of the tool into a liquid.

IMPORTANT: To assure product SAFETY and RELIABILITY, repairs, maintenance and adjustment should be performed by authorized service centers or other qualified service personnel, always using identical replacement parts.

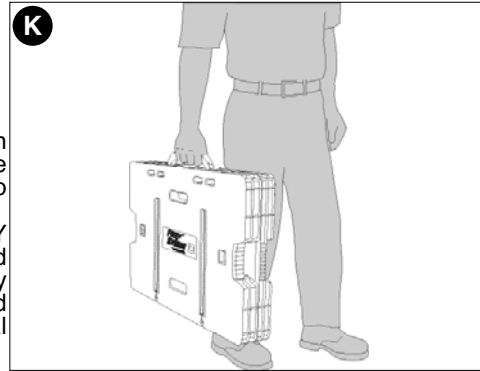

Accessories

Recommended accessories for use with your tool are available from your local dealer or authorized service center. If you need assistance regarding accessories, please call:

1-800-544-6986.

⚠ WARNING: The use of any accessory not recommended for use with this tool could be hazardous.

Service Information

All Black & Decker Service Centers are staffed with trained personnel to provide customers with efficient and reliable power tool service. Whether you need technical advice, repair, or genuine factory replacement parts, contact the Black & Decker location nearest you. To find your local service location, refer to the yellow page directory under "Tools—Electric" or call: **1-800-544-6986** or visit **www.blackanddecker.com**

Full Two-Year Home Use Warranty

Black & Decker (U.S.) Inc. warrants this product for two years against any defects in material or workmanship. The defective product will be replaced or repaired at no charge in either of two ways.

The first, which will result in exchanges only, is to return the product to the retailer from whom it was purchased (provided that the store is a participating retailer). Returns should be made within the time period of the retailer's policy for exchanges (usually 30 to 90 days after the sale). Proof of purchase may be required. Please check with the retailer for their specific return policy regarding returns that are beyond the time set for exchanges.

The second option is to take or send the product (prepaid) to a Black & Decker owned or authorized Service Center for repair or replacement at our option. Proof of purchase may be required. Black & Decker owned and authorized Service Centers are listed under "Tools-Electric" in the yellow pages of the phone directory and on our website www.blackanddecker.com.

This warranty does not apply to accessories. This warranty gives you specific legal rights and you may have other rights which vary from state to state or province to province. Should you have any questions, contact the manager of your nearest Black & Decker Service Center. This product is not intended for commercial use.

FREE WARNING LABEL REPLACEMENT: If your warning labels become illegible or are missing, call 1-800-544-6986 for a free replacement.

Special Warranty Note to Contractors:

FIRESTORM™ branded products are offered as high end consumer home use tools and carry a **HOME USE WARRANTY**. These tools are designed, manufactured and tested to meet or exceed the needs of the do-it-yourselfer in the execution of projects and repairs in and around the home. With proper use they will provide the home owner with step up power and performance well beyond their two year warranty. However, if you use tools for a living and use FIRESTORM™ branded products or any of Black & Decker's other Consumer Home Use tools **ON THE JOBSITE** you should know that they **CANNOT BE COVERED UNDER OUR WARRANTY**.

Patents Pending

Imported by
Black & Decker (U.S.) Inc.,
701 E. Joppa Rd.
Towson, MD 21286 U.S.A.

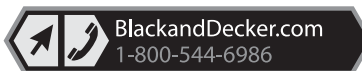

See 'Tools-Electric'
- Yellow Pages -
for Service & Sales



FIRESTORM[®]
HIGH PERFORMANCE TOOLS

OUTILS À HAUT RENDEMENT
HERRAMIENTAS DE ALTO RENDIMIENTO

BY **BLACK&DECKER**

ÉTABLI PORTATIF AVEC SERRE-JOINTS

GUIDE D'UTILISATION

N° de catalogue
FSWM1000

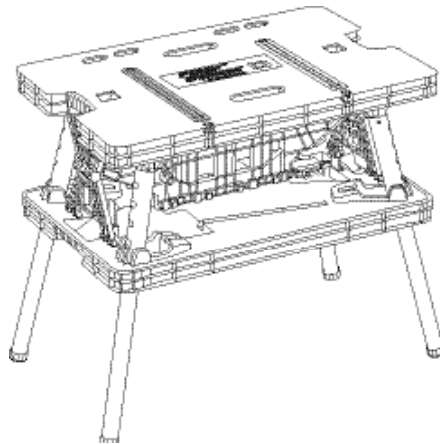

MERCI D'AVOIR CHOISI FIRESTORM !

VISITEZ

WWW.FIRESTORMTOOLS.COM/PRODUCTREGISTRATION

POUR ENREGISTRER VOTRE NOUVEAU PRODUIT.

**AVANT DE RETOURNER CE PRODUIT POUR
QUELQUE RAISON QUE CE SOIT, COMPOSER LE**

1-800-544-6986

AVANT D'APPELER, AYEZ EN MAIN LE N° DE CATALOGUE ET LE CODE DE DATE. DANS LA PLUPART

DES CAS, UN REPRÉSENTANT DE BLACK & DECKER PEUT RÉSOUDRE LE PROBLÈME PAR
TÉLÉPHONE. SI VOUS AVEZ UNE SUGGESTION OU UN COMMENTAIRE, APPELÉZ-NOUS. VOS

IMPRESSIONS SONT CRUCIALES POUR BLACK & DECKER.

CONSERVER CE MANUEL POUR UN USAGE ULTÉRIEUR.

DIRECTIVES DE SÉCURITÉ IMPORTANTES

1. Ne pas charger plus de 160 kg (350 lb). Ne pas laisser de charges très lourdes sur la surface de travail pour des périodes de temps prolongées.
2. Équilibrer toujours les charges pour éviter un basculement de l'établi.
3. Ne pas utiliser l'atelier comme escabeau ou plate-forme fixe. Ne pas utiliser la plate-forme inférieure comme marche.
4. Ne pas ranger l'établi à l'extérieur ou dans un endroit humide.
5. Éviter d'utiliser une force excessive lors de l'utilisation des serre-joints fournis.
6. S'assurer que les pattes sont complètement déployées et que la surface centrale de soutien est en position et bien bloquée avant d'utiliser l'établi.
7. Lors de l'utilisation d'un outil électrique avec l'établi, suivre les consignes de sécurité de l'outil décrites dans le mode d'emploi de celui-ci.
8. Ne pas assembler ou fixer les outils électriques à une surface.
9. Toujours porter des lunettes protectrices lors de l'utilisation d'outils électriques.
10. Couper ou percer des trous dans la surface de travail de l'établi risque d'affaiblir la structure de soutien, d'endommager l'outil ou l'établi.
11. Être prudent lors de l'utilisation d'outils chauffants à haute température (pistolets thermiques, chalumeau, fer à souder et autres). Ces outils risquent d'endommager la surface de travail et de réduire la stabilité de l'établi lors de la fixation de matériel.
12. Ne pas ranger de liquides inflammables dans l'établi.

CONSERVER CES DIRECTIVES POUR UN USAGE ULTÉRIEUR

FONCTIONNEMENT

DÉPLOIEMENT DE L'ÉTABLI

L'établi FSWM1000 est livré complètement plié dans la boîte.

Pour déployer l'établi :

1. Déposer l'établi à plat sur le sol.
2. Saisir les ouvertures des deux côtés du dessus de l'établi et tirer sur les loquets de blocage comme indiqué à la figure A.

⚠ **MISE EN GARDE** : ne pas déployer les pattes lorsque l'établi est plié (position fermée).

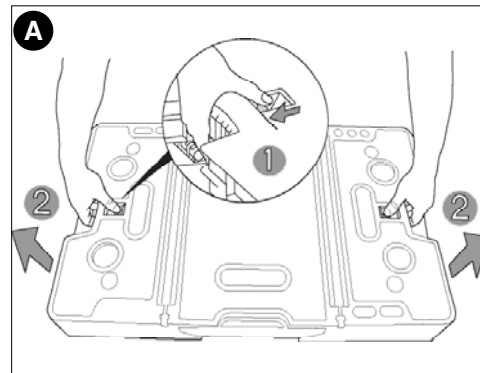

3. Avec les loquets en position ouverte, relever le dessus de l'établi. Les quatre pattes se déploieront et se bloqueront en position. Les appuis latéraux se déploieront également. (**figure B**)

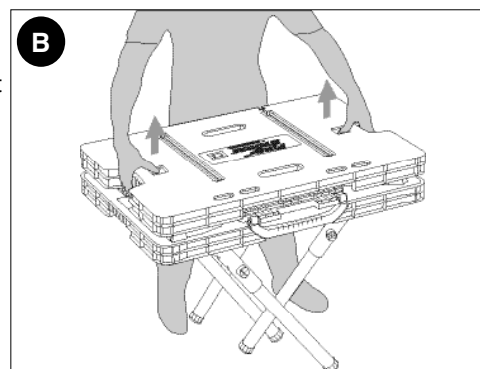

4. Pour bloquer les appuis latéraux, appuyer sur leur surface interne jusqu'à ce qu'ils se bloquent en position (**figure C**).
 ⚠ **MISE EN GARDE : Risque d'utilisation dangereuse.** S'assurer que toutes les pattes (4) et les deux appuis latéraux sont correctement bloqués en position.

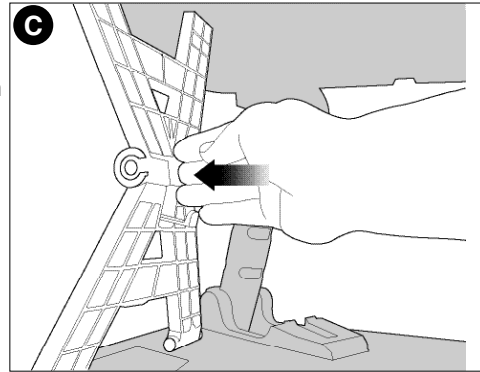

5. Une fois les appuis latéraux en position, soulever la section centrale de soutien par la poignée de transport jusqu'à ce qu'elle s'enclenche au centre (**figure D**).

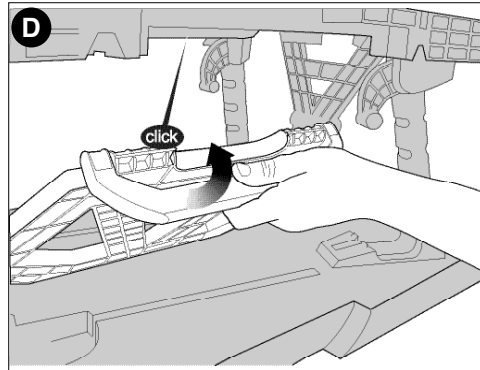

6. Une fois la section centrale de soutien correctement bloquée en position, le bouton de VERROUILLAGE, comme indiqué à la **figure E**, sera visible.

⚠ **MISE EN GARDE : risque d'utilisation dangereuse.** S'assurer que la section centrale de soutien est bloquée en position.

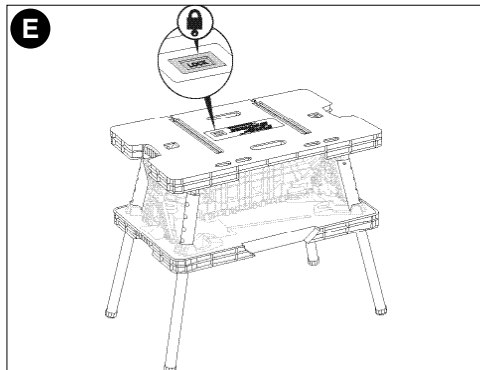

FERMETURE DE L'ÉTABLI

1. Replier la section centrale de soutien et pousser les appuis latéraux vers l'intérieur pour les débloquer. (**figure F**)

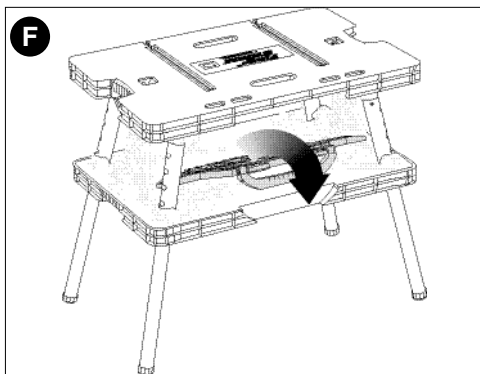

2. Saisir la section inférieure de l'établi en passant par les ouvertures du dessus de l'établi. Relever la section inférieure pour replier les pattes. (**figure G**)

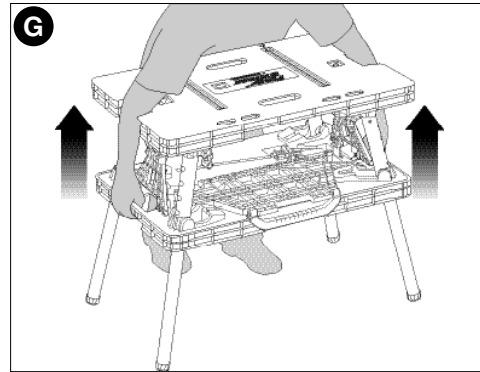

3. Abaisser le module au sol comme indiqué à la **figure H**.

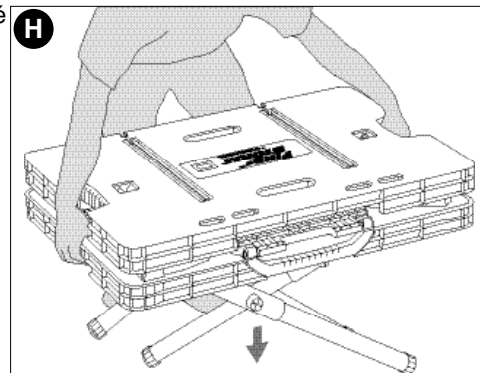

4. Une fois le module bien à plat, appuyer sur le dessus de l'établi pour fermer complètement le module comme indiqué à la **figure I**.

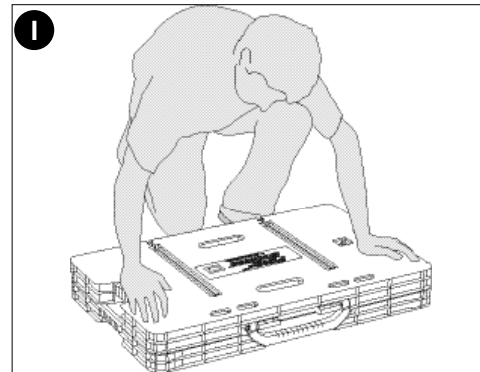

SERRE-JOINTS RÉGLABLES

Les deux serre-joints réglables s'utilisent en position verticale ou horizontale. Les deux grandes rainures sur le dessus de l'établi permettent de fixer les serre-joints en position horizontale stable. Les rainures plus courtes permettent l'utilisation des serre-joints en position verticale. (**figure J**). Les figures **J1** à **J6** illustrent l'utilisation des serre-joints en positions horizontale et verticale.

J1 - Pour ouvrir les mâchoires du serre-joint, enfoncer le levier de dégagement et déplacer la mâchoire libre comme indiquée. Il est également possible de déplacer la mâchoire fixe de la poignée de la même façon ou en pressant et en relâchant la poignée avant.

J2 - Aligner les goupilles, à l'extrémité de la barre du serre-joint, avec les ouvertures correspondantes, des deux côtés de la rainure principale du dessus de l'établi comme indiqué.

J3 - Pour bloquer le serre-joint en position horizontale, presser la poignée avant et aligner les onglets ronds en saillie avec les ouvertures correspondantes du dessus de l'établi

(elles sont derrière les ouvertures pour les goupilles mentionnées précédemment en **J2**).

J4 - Une fois le serre-joint bien horizontal, relâcher la poignée avant pour le verrouiller en position. (pour dégager le serre-joint, presser la poignée et relever la barre).

J5 - Enfonce le levier de dégagement et appuyer la mâchoire avant contre le matériau à fixer. Presser sur la poignée avant pour appliquer une pression.

J6 - Pour installer le serre-joint en position verticale, l'enfiler dans la rainure comme indiqué.

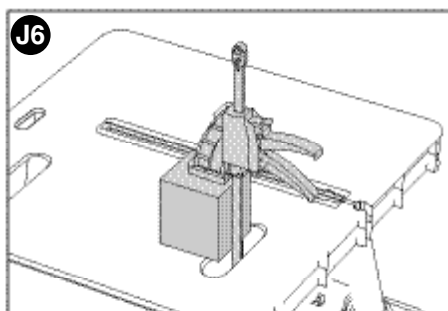
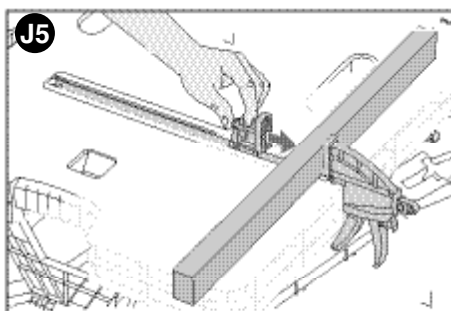
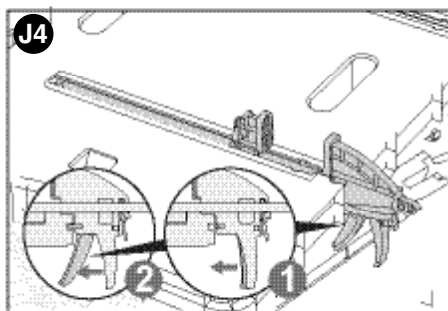
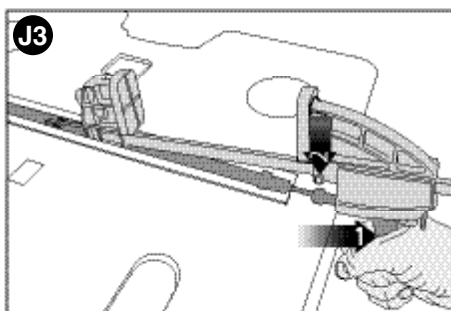
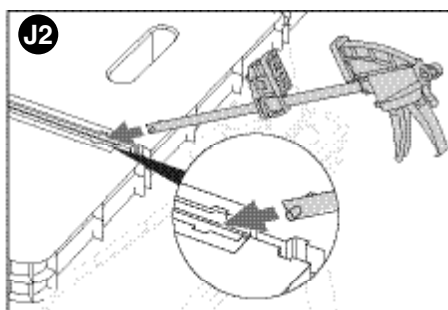
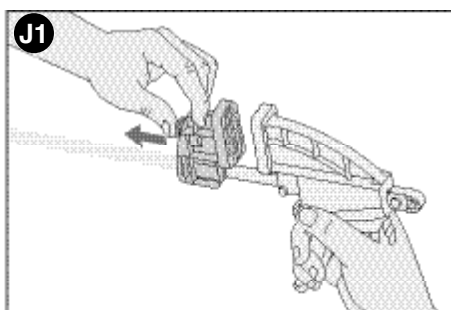
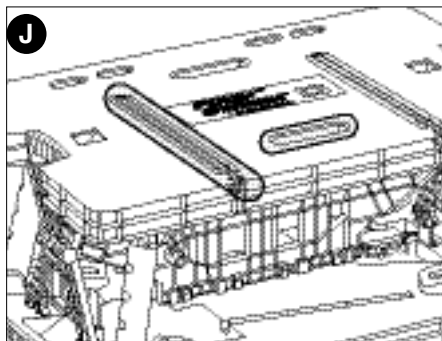

TRANSPORT

1. Transporter le module par la poignée de transport commode comme indiqué à la figure K.

Entretien

N'utiliser qu'un détergent doux et un chiffon humide pour nettoyer l'outil. Ne jamais laisser de liquide pénétrer dans l'outil et n'immerger aucune partie de l'outil dans un liquide.

IMPORTANT : pour assurer la **SÉCURITÉ** et la **FIABILITÉ** de ce produit, toutes les opérations de réparation, d'entretien et de réglage (autres que celles décrites aux présentes) doivent être effectuées dans un centre de service autorisé ou par du personnel qualifié; on ne doit utiliser que des pièces de rechange identiques.

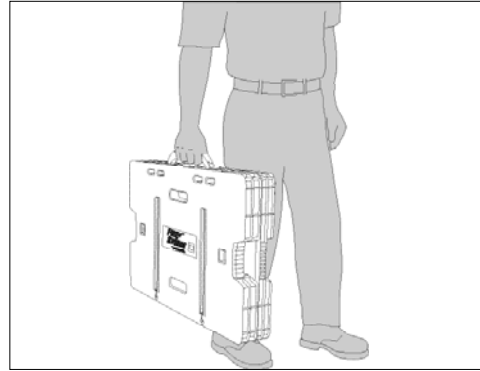

ACCESSOIRES

Les accessoires recommandés pour cet outil sont offerts au centre de service autorisé ou chez le dépositaire local; pour obtenir de plus amples renseignements sur ces accessoires, composer le **1 800 544-6986**.

⚠ AVERTISSEMENT : il pourrait s'avérer dangereux d'utiliser des accessoires autres que ceux recommandés pour cet outil.

INFORMATION SUR LES RÉPARATIONS

Tous les centres de réparation Black & Decker sont dotés de personnel qualifié en matière d'outillage électrique; ils sont donc en mesure d'offrir à leur clientèle un service efficace et fiable. Que ce soit pour un avis technique, une réparation ou des pièces de rechange authentiques installées en usine, communiquer avec l'établissement Black & Decker le plus près de chez vous. Pour trouver l'établissement de réparation de votre région, consulter le répertoire des Pages jaunes à la rubrique « Outils électriques » ou composer le numéro suivant : **1-800-544-6986** ou consulter le site **www.blackanddecker.com**

GARANTIE COMPLÈTE DE DEUX ANS POUR UNE UTILISATION DOMESTIQUE

Black & Decker (É.-U.) Inc. garantit ce produit pour une durée de deux ans contre tout défaut de matériau ou de fabrication. Le produit défectueux sera remplacé ou réparé sans frais de l'une des deux façons suivantes :

La première façon consiste en un simple échange chez le détaillant qui l'a vendu (pourvu qu'il s'agisse d'un détaillant participant). Tout retour doit se faire durant la période correspondant à la politique d'échange du détaillant (habituellement, de 30 à 90 jours après l'achat). Une preuve d'achat peut être requise. Vérifier auprès du détaillant pour connaître sa politique concernant les retours hors de la période définie pour les échanges.

La deuxième option est d'apporter ou d'envoyer le produit (transport payé d'avance) à un centre de réparation autorisé ou à un centre de réparation de Black & Decker pour faire réparer ou échanger le produit, à notre discrétion. Une preuve d'achat peut être requise. Les centres Black & Decker et les centres de service autorisés sont répertoriés dans les pages jaunes, sous la rubrique « Outils électriques ».

Cette garantie ne s'applique pas aux accessoires. Cette garantie vous accorde des droits légaux spécifiques et vous pourriez avoir d'autres droits qui varient d'un État ou d'une province à l'autre. Pour toute question, communiquer avec le directeur du centre de réparation Black & Decker le plus près de chez vous. Ce produit n'est pas destiné à un usage commercial.

REMPACEMENT GRATUIT DES ÉTIQUETTES D'AVERTISSEMENT : si les étiquettes d'avertissement deviennent illisibles ou sont manquantes, composer le **1-800-544-6986** pour en obtenir le remplacement gratuit.



Remarque à l'intention des entrepreneurs concernant la garantie spéciale

Les produits de marque FIRESTORM^{MC} sont des outils hauts de gamme destinés aux consommateurs et comportent une **GARANTIE POUR USAGE RÉSIDENTIEL**. Ces outils sont conçus, fabriqués et mis à l'essai en vue de répondre aux besoins du bricoleur, ou de les dépasser, lorsque ce dernier réalise des projets ou effectue des réparations à l'intérieur ou à l'extérieur de sa résidence. Utilisés correctement, ces outils procurent à l'utilisateur un rendement et une puissance supérieurs qui excèdent de loin la période de garantie de deux ans. Par contre, tout outil utilisé à des fins commerciales ou tout produit de marque FIRESTORM^{MC} ou tout autre produit Black & Decker destiné aux consommateurs et réservé à un usage résidentiel, utilisé dans le cadre d'une **ACTIVITÉ RELIÉE AU TRAVAIL, N'EST PAS COUVERT PAR LA PRÉSENTE GARANTIE.**

Brevets en instance

Imported by / Importé par
Black & Decker Canada Inc.
100 Central Ave.
Brockville (Ontario) K6V 5W6

Voir la rubrique "Outils électriques"
des Pages Jaunes
pour le service et les ventes.

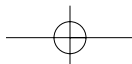
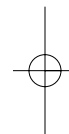
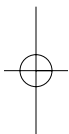

FIRESTORM
HIGH PERFORMANCE TOOLS

OUTILS À HAUT RENDEMENT
HERRAMIENTAS DE ALTO RENDIMIENTO

BY **BLACK & DECKER**

BANCO DE SUJECCIÓN PORTÁTIL

MANUAL DE INSTRUCCIONES

Catálogo N°
FSWM1000

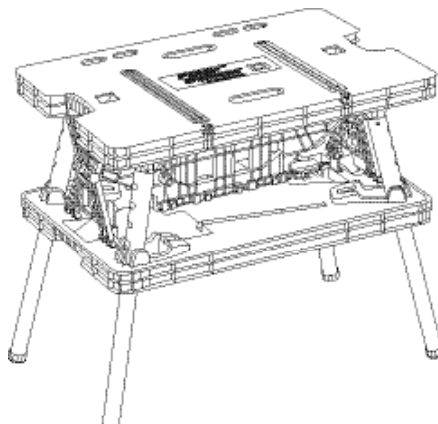

¡GRACIAS POR ELEGIR FIRESTORM!

VAYA A

WWW.FIRESTORMTOOLS.COM/PRODUCTREGISTRATION

PARA REGISTRAR SU NUEVO PRODUCTO.

**ANTES DE DEVOLVER ESTE PRODUCTO POR
CUALQUIER MOTIVO, LLAME AL**

(55)5326-7100

ANTES DE LLAMAR, TENGA EL NÚMERO DE CATÁLOGO Y EL CÓDIGO DE FECHA PREPARADOS. EN

LA MAYORÍA DE LOS CASOS, UN REPRESENTANTE DE BLACK & DECKER PUEDE RESOLVER EL

PROBLEMA POR TELÉFONO. SI DESEA REALIZAR UNA SUGERENCIA O COMENTARIO, LLÁMENOS.

SU OPINIÓN ES FUNDAMENTAL PARA BLACK & DECKER.

CONSERVE ESTE MANUAL PARA FUTURAS CONSULTAS.

INSTRUCCIONES IMPORTANTES SOBRE SEGURIDAD

1. No cargue más de 160 kg (350 lb). No deje cargas pesadas sobre la superficie de trabajo durante períodos prolongados.
2. No coloque una carga desequilibrada que pueda volcar el banco.
3. No utilice el centro de trabajo como un escalón o una plataforma. No use la plataforma inferior como un escalón.
4. No guarde el banco a la intemperie o en un lugar húmedo.
5. Evite aplicar fuerza excesiva cuando use las abrazaderas suministradas.
6. Asegúrese de que las patas estén completamente abiertas y de que el soporte central esté en posición y trabado en el lugar.
7. Cuando use una herramienta eléctrica con el banco, siga las instrucciones de seguridad del manual de la herramienta.
8. No monte ni asegure herramientas eléctricas a ninguna superficie.
9. Cuando opere herramientas eléctricas, utilice siempre lentes de seguridad.
10. Cortar o taladrar sobre la superficie de trabajo puede debilitar los puntos de apoyo o dañar la herramienta o el banco.
11. Tenga cuidado cuando use herramientas de altas temperaturas (pistolas de calor, sopletes, soldadores, etc.). Pueden dañar la superficie de trabajo y reducir la capacidad de sujeción.
12. No guarde líquidos inflamables en el banco.

CONSERVE LAS INSTRUCCIONES PARA VOLVER A CONSULTAR EN EL FUTURO.

FUNCIONAMIENTO

CÓMO ABRIR EL BANCO

El banco FSWM1000 viene completamente plegado en la caja.

Para abrirlo:

1. Coloque el banco horizontal en el piso.
2. Agarre las aberturas en ambos costados de la parte superior de la mesa y tire de los cerrojos de liberación, como se muestra en la **figura A**.

⚠ **PRECAUCIÓN:** No tire de las patas cuando el banco esté cerrado.

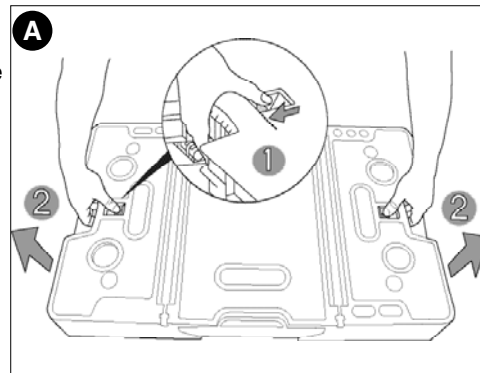

3. Con los cerrojos de liberación hacia adentro, levante la parte superior de la mesa. Las cuatro patas se desplegarán y se trabarán en el lugar y los puntos de apoyo laterales se levantarán. (**figura B**)

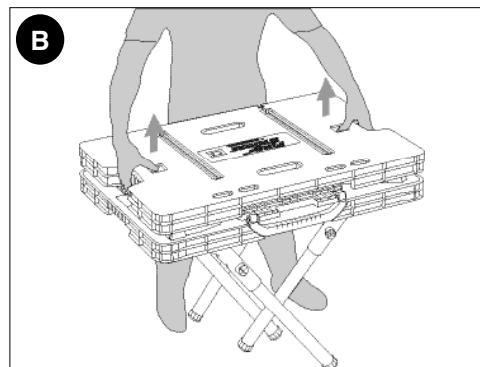

4. Para trabar los puntos de apoyo laterales, empuje hacia afuera desde el interior hasta que traben en el lugar **(figura C)**.

⚠ PRECAUCIÓN: Riesgo de operación insegura. Asegúrese de que las cuatro patas y ambos puntos de apoyo laterales estén trabados en el lugar.

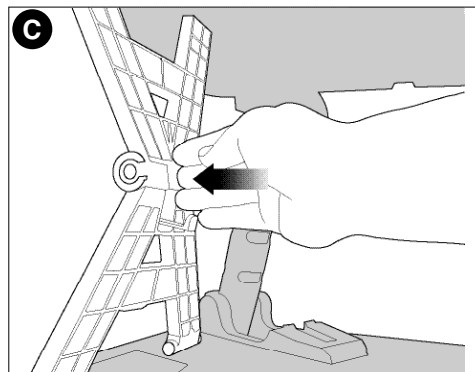

5. Para levantar la sección de apoyo central, después de bloquear los puntos de apoyo en posición, arrastre el mango hasta que escuche que encaja en el lugar, como se muestra en la **figura D**.

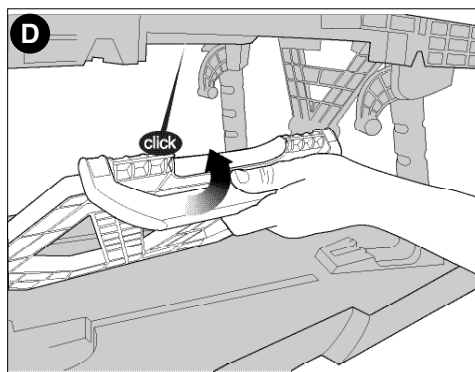

6. Cuando la sección de apoyo central esté correctamente trabada en el lugar, podrá ver el botón de bloqueo (LOCK) que se muestra en la **figura E**.

⚠ PRECAUCIÓN: Riesgo de operación insegura. Asegúrese de que la sección de apoyo central esté trabada en el lugar.

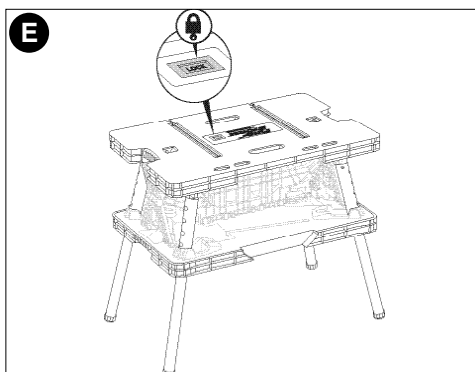

CÓMO CERRAR EL BANCO

1. Pliegue la sección de apoyo central hacia abajo y empuje hacia adentro en los puntos de apoyo laterales para trabarlos. **(figura F)**

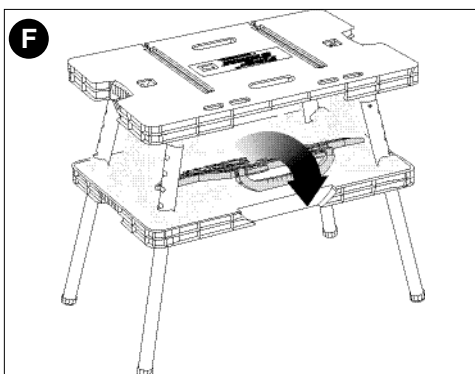

2. Alcance las aberturas en la parte superior de la mesa y tome la sección inferior del banco. Tire hacia arriba de la sección inferior para comenzar a plegar las patas. (figura G)

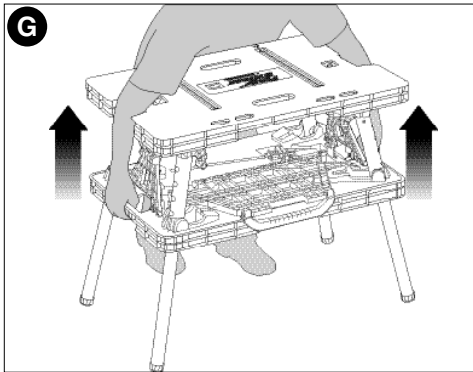

3. Baje la unidad al piso como se muestra en la figura H.

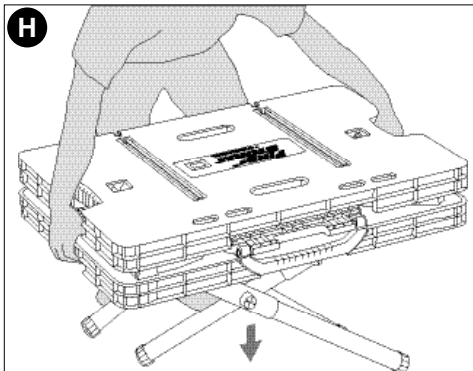

4. Una vez que la unidad está horizontal en el piso, presione la parte superior de la mesa hacia abajo para cerrar la unidad por completo, como se muestra en la figura I.

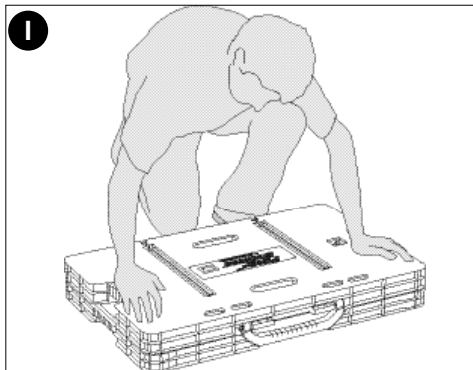

ABRAZADERAS AJUSTABLES

Las dos abrazaderas ajustables se pueden usar en posición vertical y horizontal. Los canales largos en la parte superior de la mesa permiten que las abrazaderas se fijen en posición horizontal. Las ranuras más cortas en la parte superior de la mesa permiten que las abrazaderas se usen en posición vertical. (figura J). Las figuras J1 a J6 muestran cómo usar las abrazaderas en las posiciones vertical y horizontal.

J1 - Para expandir la abertura de las mordazas de las abrazaderas, presione la palanca de liberación y mueva la mordaza como se muestra. La mordaza que está acoplada al mango también se puede mover de la misma manera o apretando y liberando el mango delantero.

J2 - Alinee el poste redondo en el extremo de la barra de la abrazadera con las aberturas correspondientes en ambos lados de la ranura principal en la parte superior de la mesa como se muestra.

J3 - Para trabar la abrazadera en posición horizontal, apriete el mango delantero y alinee las lengüetas redondas que sobresalen con las aberturas correspondientes en la parte

superior de la mesa (detrás de las aberturas mencionadas en **J2**).

J4 - Con la abrazadera completamente en posición horizontal, libere el mango delantero para trabar la abrazadera en el lugar. (Para quitar la abrazadera, apriete el mango y levante).

J5 - Oprima la palanca de liberación y mueva la mordaza delantera contra el material que desea sujetar. Apriete el mango delantero y aplique presión.

J6 - Para sujetar en posición vertical, introduzca la abrazadera en la ranura que está en la parte superior de la mesa como se muestra.

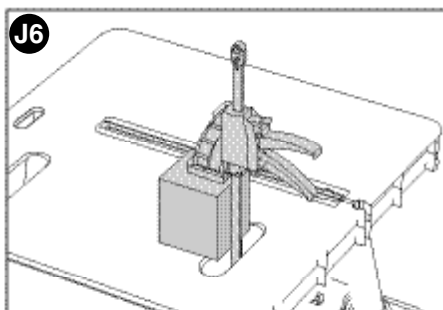
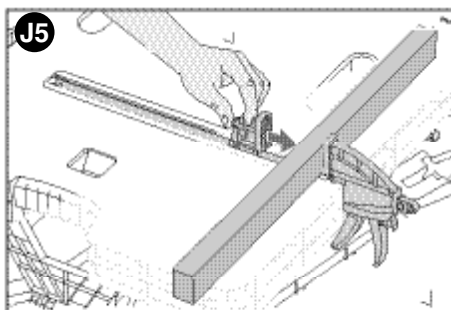
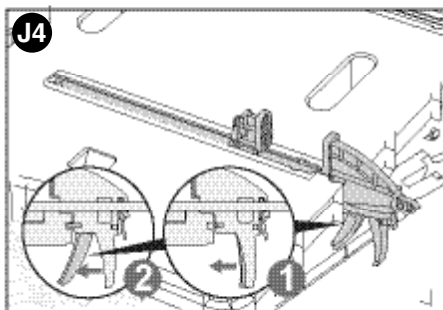
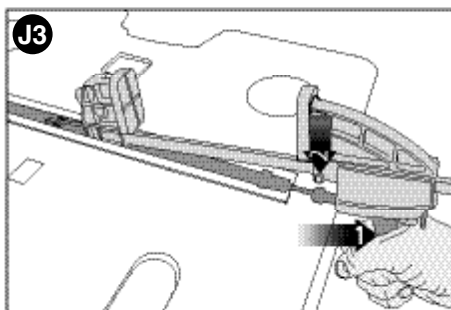
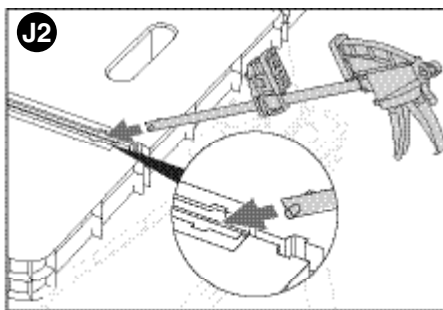
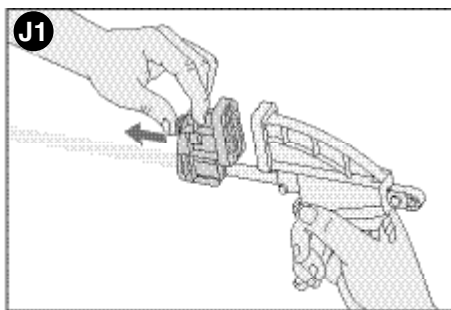
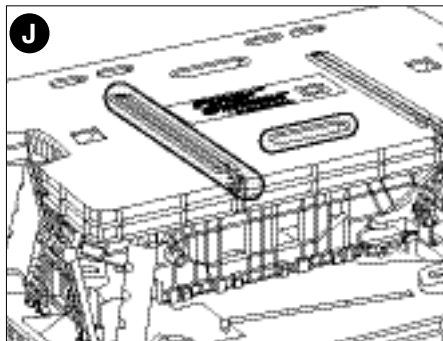

TRANSPORTE

1. Transporte la unidad del mango de transporte correspondiente, como se muestra en la **figura K**.

Mantenimiento

Para limpiar la herramienta, sólo utilice jabón suave y un paño húmedo. Nunca permita que penetre líquido dentro de la herramienta ni sumerja ninguna de las piezas en un líquido.

IMPORTANTE: Para garantizar la SEGURIDAD y la CONFIABILIDAD del producto, las reparaciones, el mantenimiento y los ajustes deberán efectuarse en centros de servicio autorizado u otras organizaciones de servicio calificado, que utilicen siempre refacciones idénticas.

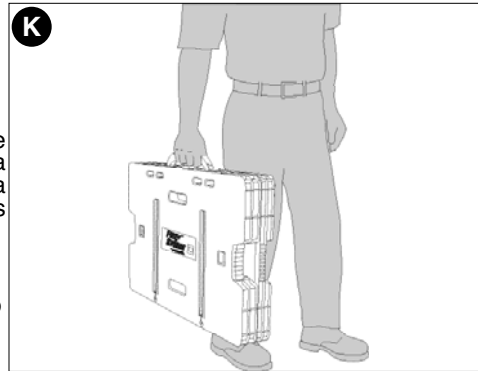

ACCESORIOS

Los accesorios recomendados para emplearse con su herramienta, están a su disposición con el distribuidor o centro de servicio autorizado de su localidad. Si necesita ayuda en relación con los accesorios, por favor llame: **(55)5326-7100**

⚠️ ADVERTENCIA: El uso de cualquier accesorio no recomendado para emplearse con esta herramienta puede ser peligroso.

INFORMACIÓN DE MANTENIMIENTO

Todos los Centros de mantenimiento de Black & Decker cuentan con personal altamente capacitado dispuesto a brindar a todos los clientes un servicio eficiente y confiable en la reparación de herramientas eléctricas. Si necesita consejo técnico, reparaciones o piezas de repuesto originales de fábrica, póngase en contacto con el centro de mantenimiento de Black & Decker más cercano a su domicilio. Para ubicar su centro de servicio local, consulte la sección "Herramientas eléctricas" (Tools-Electric) de las páginas amarillas, llame al **(55)5326-7100** o visite nuestro sitio **www.blackanddecker.com**.

GARANTÍA COMPLETA DE DOS AÑOS PARA USO EN EL HOGAR

Black & Decker (Estados Unidos) Inc. ofrece una garantía de dos años por cualquier defecto del material o de fabricación de este producto. El producto defectuoso se reparará o reemplazará sin costo alguno de dos maneras.

La primera opción, el reemplazo, es devolver el producto al comercio donde se lo adquirió (siempre y cuando se trate de un comercio participante). Las devoluciones deben realizarse conforme a la política de devolución del comercio (generalmente, entre 30 y 90 días posteriores a la venta). Le pueden solicitar comprobante de compra. Consulte en el comercio acerca de la política especial sobre devoluciones una vez excedido el plazo establecido.

La segunda opción es llevar o enviar el producto (con flete pago) a un Centro de mantenimiento propio o autorizado de Black & Decker para su reparación o reemplazo según nuestro criterio. Le pueden solicitar el comprobante de compra. Los Centros de mantenimiento autorizados y de propiedad de Black & Decker se detallan en la sección "Herramientas eléctricas" (Tools-Electric) de las páginas amarillas de la guía telefónica. Esta garantía no se extiende a los accesorios. Esta garantía le concede derechos legales específicos; usted puede tener otros derechos que pueden variar según el estado o la provincia. Si tiene alguna pregunta, comuníquese con el gerente del Centro de mantenimiento de Black & Decker de su zona. Este producto no está diseñado para uso comercial.

REEMPLAZO GRATUITO DE LAS ETIQUETAS DE ADVERTENCIAS: si sus etiquetas de advertencia se tornan ilegibles o faltan, llame al **(55)5326-7100** para que se le reemplacen gratuitamente.



Nota especial de GARANTÍA para Contratistas:

Los productos de marca FIRESTORM^{MC} se ofrecen como herramientas de calidad superior para uso doméstico y llevan una GARANTÍA PARA USO DOMÉSTICO. Estas herramientas son diseñadas, fabricadas y probadas para satisfacer o sobrepasar las necesidades del bricolero en la ejecución de proyectos y reparaciones en su casa y sus alrededores. El uso apropiado de esta herramienta le dará al dueño de casa una potencia y un desempeño superiores que durarán mucho más que la garantía de dos años. Sin embargo, si utiliza herramientas para su trabajo y usa productos de marca FIRESTORM^{MC} o cualquiera de las herramientas para uso doméstico Black & Decker EN SU LUGAR DE TRABAJO, debería saber que NO PODRÁ SER CUBIERTO BAJO NUESTRA GARANTÍA.

PATENTES PENDIENTES

Para reparación y servicio de sus herramientas eléctricas, favor de dirigirse al Centro de Servicio más cercano:

CULIACAN, SIN

Av. Nicolás Bravo #1063 Sur
(667) 7 12 42 11
Col. Industrial Bravo

GUADALAJARA, JAL

Av. La Paz #1779
(33) 3825 6978
Col. Americana Sector Juarez

MEXICO, D.F.

Eje Central Lázaro Cardenas
No. 18
(55) 5588 9377
Local D, Col. Obrera

MERIDA, YUC

Calle 63 #459-A
(999) 928 5038
Col. Centro

MONTERREY, N.L.

Av. Francisco I. Madero
No. 831
(81) 8375 2313
Col. Centro

PUEBLA, PUE

17 Norte #205
(222) 246 3714
Col. Centro

QUERETARO, QRO

Av. Madero 139 Pte.
(442) 214 1660
Col. Centro

SAN LUIS POTOSI, SLP

Av. Universidad 1525
(444) 814 2383
Col. San Luis

TORREON, COAH

Blvd. Independencia, 96 Pte.
(871) 716 5265
Col. Centro

VERACRUZ, VER

Prolongación Díaz Mirón #4280
(229)921 7016
Col. Remes

VILLAHERMOSA, TAB

Constitución 516-A
(993) 312 5111
Col. Centro

PARA OTRAS LOCALIDADES LLAME AL: (55) 5326 7100

Vea "Herramientas
eléctricas (Tools-Electric)"
- Páginas amarillas -
para Servicio y ventas



BLACK & DECKER S.A. DE C.V.
BOSQUES DE CIDROS ACCESO RADIATAS NO. 42
COL. BOSQUES DE LAS LOMAS.
05120 MÉXICO, D.F.
TEL. 55-5326-7100

